

6. 6.1 -06

50° 60° ;
-98% 25° .

6.2

7.

7.1

12 24 « »

8.

8.1

-06

9.

9.1

-1 ; -1 ;
-1 .

119034, « »,
.40/2, .2. / . (49621) 4-57-39,
. (49621) 7-13-67

-06/220
26.30.50.120-001-31862379-2018,

: _____
: _____
: _____
: _____

« _____ » _____ 20 _____ .

(_____) (_____)



-06/220



-RU. 13. .01198

0008084.

04.09.2023 .

491.00.06

1.

1.1

-06/220 (_____)

)

)

1.2

-

-

-

-

-

1.3

•

•

•

1.4

30 60 95%

35

1.5

-06/220

« - »

«Leader V2/05»,

1.6

».

1.7

».

».

2.

2.1

2.2

2.3

2.4

2.5

2.6

2.7

2.8

220 50 ..
- 1,5 .
- 1.
- 2 .
- 30 .
~ U 250 = U 30 2 .
165 158 121 .
- 400 .

2.10 14254-1 65.
 2.11 - 10
 2.12 - 60000, 0,98 1000
 2.13 0,01 1000

3.
 3.1
 3.2 « ».
 3.3

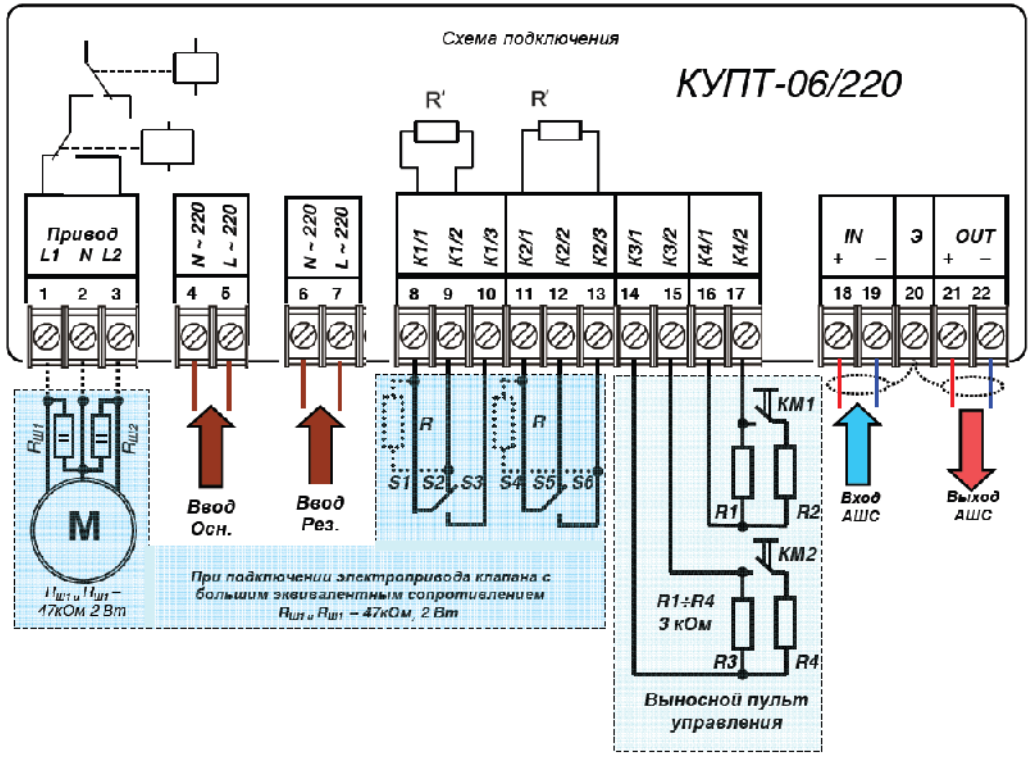

3.4 « »
 3.5
 3.6 -06/220
 3.7
)
 (

-07.

(.)
)
 « » (() « » ()
 . « » ()
) ()
)

3.8 « » - (.)
 « » - (.)
 : 30 255 (.)
 - 180 (.)
 3.9 « » - (.)
 : 30 255 (.)
 - 180 (.)
 3.10 « » - (.)
 : 1 255 . 0
 -0.
 3.11 « » () - ()
 0 255 . -0.

4.
 4.1 !
 4.2 220
 5.
 5.1
 ;
 ;
 ;
 ;
 ;